

家用可燃气体探测器

JM-LS858-37

使用说明书 (V1.0)



深圳市朗鑫智能科技有限公司

一、产品概述

JM-LS858-37 CO气体探测器满足《GB15322.2-2019可燃气体探测器第2部分：独立式可燃气体探测器》国家标准。

本产品为高稳定性一氧化碳气体探测器(以下简称探测器),用于检测一氧化碳(化学式为CO)气体的泄漏。探测器选用的燃料电池型一氧化碳传感器,具有稳定性高,灵敏度漂移小等特点。产品采用背光数字LCD显示报警浓度。当探测器探测到有一氧化碳气体泄漏并达到探测器设定的报警浓度时,探测器红色LED闪烁,

并发出报警声音。本产品应用于有可能产生一氧化碳气体的场所。

二、产品示意图

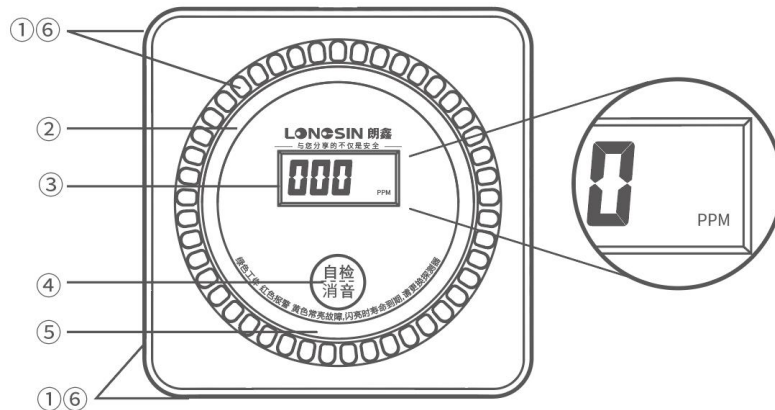

显示器上的PPM代表 10^{-6} (体积分数)

①出音孔；②导光环；③显示屏；④自检/消音按键；⑤指示灯；⑥探测口

三、技术参数

工作电压：4.5V (3节 AA电池)

静态电流：$20\mu\text{A}$

报警电流：200mA

测量范围：50~999 $\times 10^{-6}$ (体积分数)

报警浓度：150 $\times 10^{-6}$ (体积分数) 误差 (±) 50×10^{-6}

传感器：燃料电池型一氧化碳

LCD显示：显示50~999 $\times 10^{-6}$ (体积分数)

适用气体类型：CO (一氧化碳)

输出接口类型：开漏输出

传感器寿命：三年

报警声压：≥70dB/m (1米处)

工作温度：-10°C~+55°C

工作湿度：10%~90% (无凝结现象)

外形尺寸：100*100*38mm

安装方式：壁挂式安装/桌摆安装

NB-IoT版本功能：

通讯方式：NB-IoT

网络频段：Band5、Band8

传输协议：CoAP、LWM2M

历史记录(非用户操作使用)

	条数记录数量 (条)
报警记录	250
报警恢复记录	250
故障记录	120
故障恢复记录	120
掉电记录	60
上电记录	60
传感器失效记录	1

四、操作说明

1. 探测器上电后, 绿色LED闪烁后蜂鸣器”滴”一声, LCD背光亮3秒, 后周期显示 --- / 空 , 同时绿色2秒亮1秒灭闪烁, 报警器预热大概100秒, 探测器进入正常检测状态;
2. 预热完成后, 绿色指示灯每30秒闪烁一次, 探测器正常进入待机状态;
3. 红色指示灯指示报警状态, 发生报警时红色指示灯闪烁, 同时蜂鸣器滴滴滴滴四声;
4. 黄色指示灯指示故障状态, 发生故障时黄色指示灯闪烁2次, 同时蜂鸣器”滴滴”两声;
5. 电池低压提示, 黄色指示灯30秒闪烁一次, 同时蜂鸣器滴一声, LCD屏幕显示”Lb”字符;
6. 【NB-IoT版】探测器上电进入预热状态后, 即开始搜网, 约30秒左右连上NB网络。连上网络后, 探测器发生报警或自检或心跳, 内置 NB-IoT模组会将信息数据上传到云平台, 用户即可在手机APP上查看到探测器当前的状况。探测器报警或自检, 随后手机会收到语音, 短信、小程序通知, 手机APP内也有相应的报警提示。

4.1 按键说明:

- 1、**自检:** 探测器在没有报警或故障声发出的前提下, 长按自检按键, 则指示灯循环闪亮4次, 并伴有蜂鸣器蜂鸣声。等待10秒左右控制输出持续5秒;
- 2、**消音:** 探测器发生报警时, 短按按键可进入消音状态, 该状态90秒后自动解除;

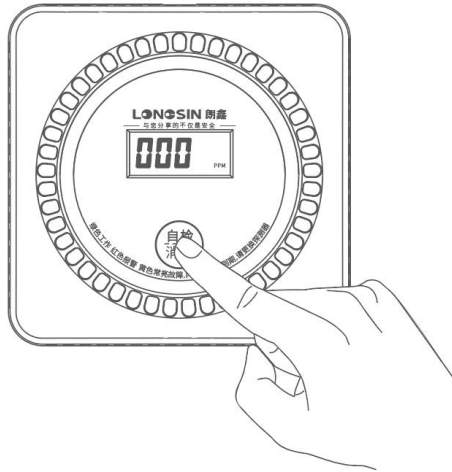

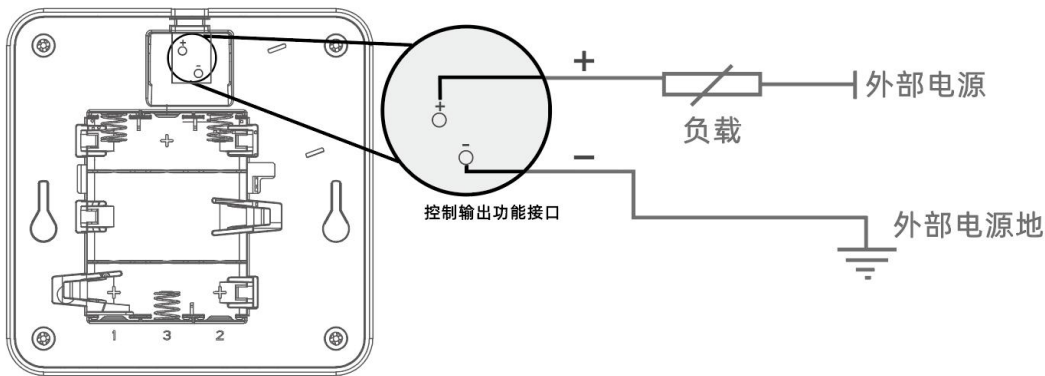

4.2 控制输出功能

控制接口为开漏输出，最大电流为500mA



4.3 LCD显示内容说明

符号	含义	说明
---	预热	上电后“6”秒左右,蜂鸣器响一声,LCD循环显示---/空
None	待机	绿色指示灯30秒闪烁一次
LE5 PPM	自检	绿.红.黄.绿 闪烁,同时蜂鸣器“滴滴滴滴”四声,测试蜂鸣器.指示灯,屏幕是否正常
数字 50~999	报警	红色指示灯5秒闪烁一次,同时蜂鸣器”滴滴滴滴”四声,LCD显示数字50-999之间
Err PPM	传感器故障	黄色指示灯闪烁2次,同时蜂鸣器”滴滴”二声,每30秒周期发出故障信号.
Lb PPM	电池低压	黄色指示灯闪烁1次,同时蜂鸣器”滴”一声,每30秒周期性发出低压信号

	超出量程	超出一氧化碳的测量范围, 红灯每5秒闪烁一次, 同时蜂鸣器发出”滴滴滴滴”四声
	探测器使用年限	黄灯闪烁2次, 同时蜂鸣器长”滴”短”滴”一次, 每30秒周期发出信号

五、产品安装

5.1 产品安装区域

- 1). 为了增加安全系数, 建议每个卧室至少安装一个探测器。
- 2). 如果有地下室, 在地下室的顶部至少安装一个探测器 (可参考下图)。
- 3). 为了增加安全系数, 在燃火和煤气设备相隔6m处安装一个探测。
- 4). 确保产品安装在网络信号良好的地方, 以免数据无法上传云平台【NB-IoT选配功能】

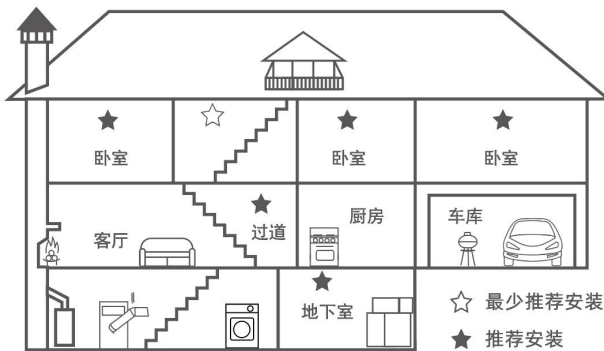

5.2 安装注意事项

- 1). 将探测器安装在卧室及生活区域附近或你认为一氧化碳可能会泄露的地方, 建议在多层式楼房的每一层都要安装, 选择位置时, 要保证在每一个睡觉的地方你都能听到报警声。
- 2). 为了保证探测器能够正常工作, 以及防止不必要的报警, 建议不要把探测器安装在车库、厨房或灶房。安装在这些地方可能会引起误报, 形成噪声。如果必须将探测器安装在厨房或加热器具附近, 应考虑与这些器具保持一定距离。
- 3). 不要安装在很脏、多尘或油腻的地方, 像厨房、车库或炉房, 油质、灰尘或家用化学剂对报警器内部的传感器有损伤, 使探测器不能正常工作。

5.3 安装步骤

- 1) 此产品既可壁挂安装也可吸顶安装亦可桌摆。
- 2) 将支架放在选好的天花板或墙壁的安装位置上, 用铅笔标注出螺丝孔位置, 如图1。

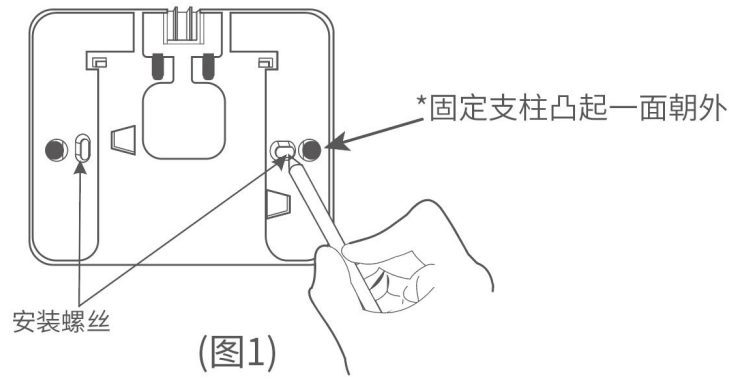

- 3) 使用钻头, 在标记处分别钻出两个孔, 并插入塑料膨胀塞使之与墙壁平齐。注意: 钻孔时探测器应远离石膏粉尘
- 4) 使用配件袋内的两个螺丝把安装支架固定在墙壁上, 如图2所示

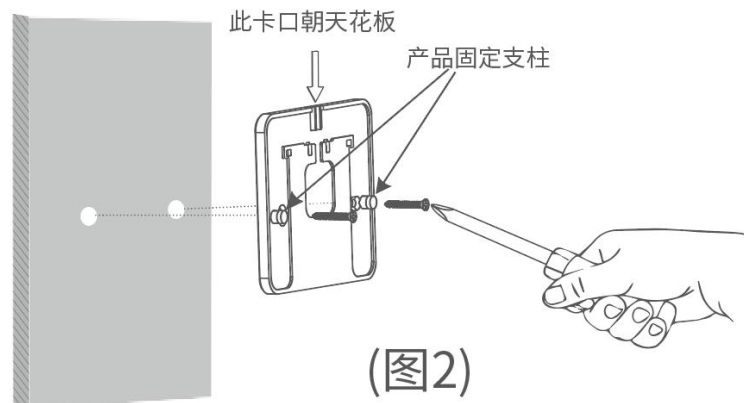

- 5) 将探测器主机的固定孔对准支架的主机固定支柱, 探测器主机向下推, 直到探测器主体与支架卡紧。如图3所示

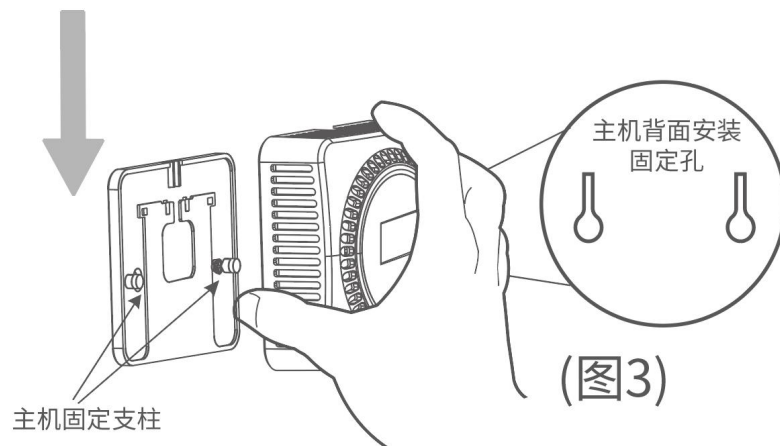

- 6) 安装完成后, 检查安装是否牢固。【注意: 壁挂/吊顶安装必须打螺丝固定, 如不打螺丝导致产品掉落, 因此造成的损失由个人承担!】

5.4 电池安装与更换

- 1) 取下主机: 将探测器主机向上推动取下即可

2) 将三节AA电池装入电池仓内(如下图), 绿灯快闪, 此时表示电池安装正确, 然后将探测器主机扣回支架上即可【注意电池仓内电池正负极标注】

3) 电池安装之后灯不亮, 检查下1号位置电池正极是否安装到位, 可按压扣紧到位。

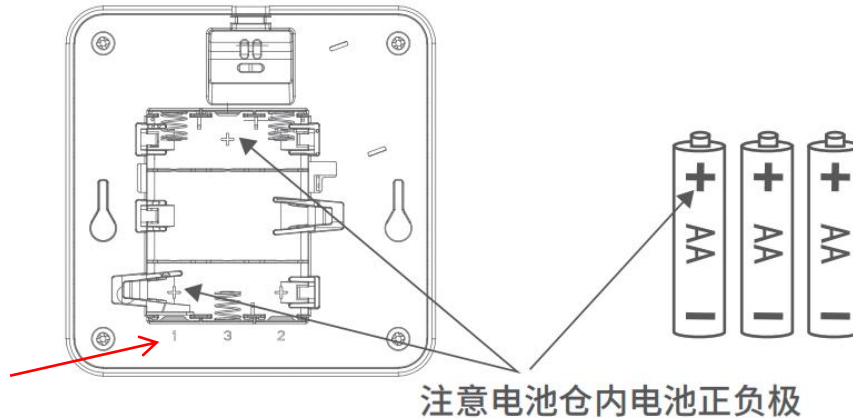

六、警情处理

当环境空气中一氧化碳超过报警设定浓度值时, 探测器会自动进入持续报警状态, 此时应做如下处理:

- 1、立即关闭管道阀门。
- 2、立即打开窗户使室内空气流通。
- 3、及时通知相关部门及相关专业人员处理。经检查如果探测器为误报, 则用户应检查探测器的安装位置是否合适。

警告!

- 1) 不能用重物压制探测器, 不能高空摔置探测器。
- 2) 可燃气体探测器不能当烟雾报警器使用。
- 3) 不能放置在潮湿的地方。
- 4) 不能放到儿童易接触到的地方。
- 5) 不能放置在高电压, 强磁场的地方。
- 6) 在一氧化碳浓度降到报警值之前, 不要开关任何电器, 包括但不限于照明灯等电气设备。

七、故障分析与排除

故障现象	原因分析	排除方法
上电后一直预热	1、长时间未通电	1、通电老化24小时

(即LED闪烁不停)	2、预热期间用气体测试了	2、预热时禁止用气体测试
	3、传感器基准点飘移	3、进行基准点校准
黄灯长亮，蜂鸣器长鸣	传感器故障	与经销商联系维修
*无法排除的故障，可请专业人士处理。		

*注：NB-IoT版本，联网绑定后上电报警数据仍然无法上传云平台/APP，可检测安装环境的网络信号，如果网络信号良好，可联系运营商或销售商对SIM卡进行续费或维修更换产品。

八、注意事项

- 1、本产品为一氧化碳报警器，不能用于检测天然气、液化石油气等气体。
- 2、产品在运输、安装的过程中不得猛烈的撞击和敲打，否则会引起产品不能正常工作。
- 3、产品必须有正确的电源供电，如果不能正常供电，探测器将无法正常工作。
- 4、产品必须按照说明书的要求操作和定期维护。
- 5、请每月一次用吸尘器除去探测器表面的积尘。
- 6、不要使用清洁剂或溶剂擦拭传感器。化学物品会永久性损坏或短暂性污染传感器。
- 7、避免在传感器附件喷洒空气清新剂，发胶，油漆或其他喷雾剂。
- 8、探测器不可能寿命无限，应每半年请专业人士测试一次，发现失效必须尽快维修或更换。
- 9、本产品可以减少事故的发生，但不能确保万无一失。为了您的安全，除了正确使用本产品外，在日常生活中还应提高警惕，加强安全防范意识。
- 10、禁止用打火机直接对准探测器气体对流窗进行测试，否则将会损坏探测器内部的传感器。如需用一氧化碳气体测试，请联系专业机构人士进行检测。

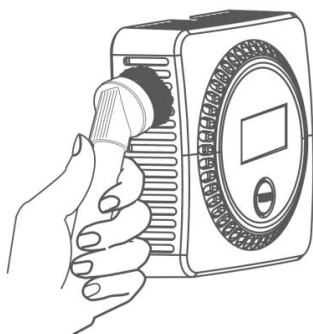

清洁示意图

九、包装清单

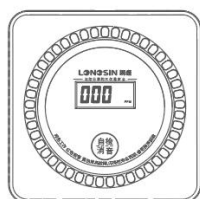

探测器x1

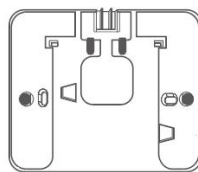

安装支架x1

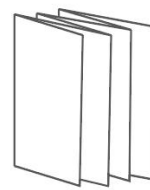

说明书x1

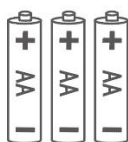

AA 电池x3



自攻螺钉x2

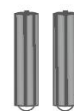

膨胀塞x2

温馨提示

- ◆固定于墙面的探测器，安装完成后，一定要检查安装螺丝是否拧紧避免因螺丝松动导致产品掉落而砸到人。
- ◆使用未经许可或不兼容的电源，可能引发火灾、爆炸或其他危险。
- ◆本产品及配件包含一些小零件(如螺丝)，请将产品及配件放置在儿童接触不到的地方，避免儿童在无意间损坏本产品及配件，或吞下小零件导致窒息或其他危险。
- ◆请在温度范围内使用本产品，当环境温度过高或过低时，可能会引起产品故障。
- ◆请避免产品及配件雨淋或受潮，以免影响产品使用。

声明

- *所示图例仅供参考，请以实物为准。
- *由于技术不断更新如出现说明书与实际操作不一致时，其最终解释权归本公司。



扫一扫关注二维码
惊喜等你来拿

认证委托人\生产者：深圳市朗鑫智能科技有限公司
生产企业：深圳市朗鑫智能科技有限公司惠州分公司
工厂地址：广东省惠州市惠阳区镇隆镇甘陂村早亚背地段
(本公司厂区内)厂房三3层
技术支持：+86 189 3891 2388
网 址：www.Longsin.cn

“朗鑫智慧云平台”操作步骤：

1. 进入“朗鑫智慧云平台”小程序.....	1
2. 用户登入.....	2
3. 添加联系人.....	3
4. 新增楼栋.....	4
5. 新增楼层.....	5
6. 绑定设备.....	6
7. 设备报警记录.....	7

1、步骤一：扫码或微信小程序搜索

方法一：打开微信，通过扫描二维码进入“朗鑫智慧云平台”



①



②

方法二：打开微信，通过微信搜索小程序，输入“朗鑫智慧云平台”，查询出后，点击进入“朗鑫智慧云平台-小程序”

2、步骤二：用户登入

登入智慧云平台前需要“微信登入绑定手机”，按照操作绑定微信号后方可登入成功。→



3、步骤三：添加联系人

3.1在菜单栏-我的-报警联系人中进入界面：
按钮”进入界面：

3.2点击“新增接警人按钮”

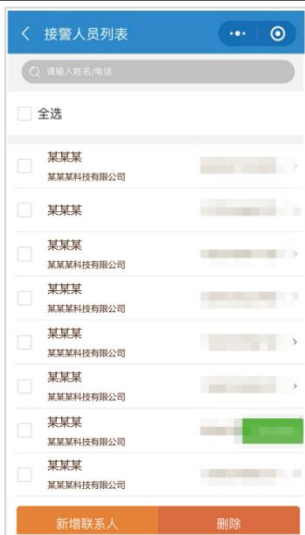

4、步骤四：添加楼栋

①点击首页“安装管理”进入界面②：



②进入安装管理后，点击“新增建筑物”按钮进入界面③；

③输入对应的地址 省份-市-地区-街道 完成后，选择地图标识、填写详细地址、楼栋名称，最后选择“联系人”完成后，点击“保存”按钮，最后可在楼栋列表查看新增的楼栋。

5、步骤五：添加楼层

添加楼层，存在2种方法：**方法一：**点击进入楼栋内，点击“新增楼层”按钮；**方法二：**在楼栋列表中选中对应楼栋，点击其右上角“...”按钮，弹出选项框后选择“新增楼层”按钮。



方法一



方法二

6、步骤六：绑定设备

在首页-菜单栏下方，点击“扫一扫”按钮，对准需要绑定的设备二维码，出现以下界面：



选择对应新增的楼栋、楼层、输入安装点信息后，点击“安装”，设备列表可查看对应绑定后的设备。



7、步骤七：查看设备报警信息

1. 首页弹窗，点击可查看最新的报警记录操作：可确认警情为测试-误报-演练-报警
2. 最新报警记录，点击可进入报警记录列表查看“未处理”的报警记录。
3. 报警记录，所有设备“已确认”和“未确认”警情的报警信息操作：可查看已处理和未处理的报警记录。

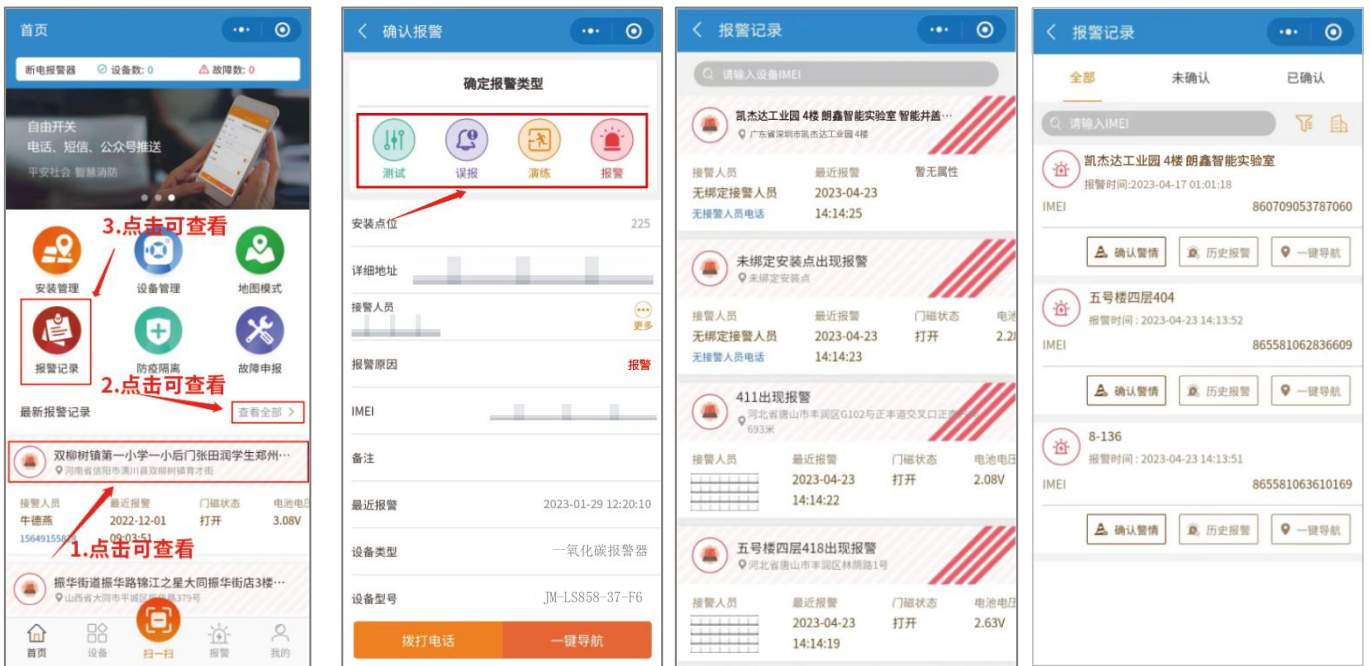

*以上步骤图仅用于参考, 请以实际操作页面为准。